

it	KIT INTERFACCIA A LED
en	KIT INTERFACE LED
de	SCHNITTSTELLE MIT LED
cs	SADA ROZHRANÍ LED
sk	SÚPRAVA PRE ROZHRANIE LED
hu	LED-ES INTERFÉSZ KÉSZLET
es	KIT INTERFAZ DE LEDS
pt	KIT INTERFACE DE LED
ru	СВЕТОДИОДНЫЙ ИНТЕРФЕЙС

L'apparecchio può essere utilizzato da bambini di età non inferiore a 8 anni e da persone con ridotte capacità fisiche, sensoriali o mentali, o prive di esperienza o della necessaria conoscenza, purché sotto sorveglianza oppure dopo che le stesse abbiano ricevuto istruzioni relative all'uso sicuro dell'apparecchio e alla comprensione dei pericoli ad esso inerenti. I bambini non devono giocare con l'apparecchio. La pulizia e la manutenzione destinata ad essere effettuata dall'utilizzatore non deve essere effettuata da bambini senza sorveglianza.

SOMMARIO

COMPOSIZIONE KIT	3
INSTALLAZIONE	3
ABBINAMENTO DI UN ACCESSORIO WIRELESS	3
LEGENDA SIMBOLI INTERFACCIA A LED	4
SCHEDA PRODOTTO	4

Il Kit interfaccia a LED consente di installare il Pannello di Controllo della caldaia PLATINUM a parete, in una stanza rappresentativa dell'abitazione. Prima di procedere al montaggio del kit, consultare anche quanto riportato nelle istruzioni del manuale di caldaia. Assicurarsi che il kit sia relativo al modello di caldaia installato.

Il Kit interfaccia 5 LED WIRELESS può essere utilizzato anche sulla caldaia con Pannello di Controllo non estraibile (DUO-TEC MP) installando anche l'accessorio Controllo Remoto **A-B1** come illustrato nella figura 3 nell'allegato "SECTION" B alla fine di questo libretto di istruzioni.

COMPOSIZIONE KIT

DOTAZIONI PRESENTI NEL KIT	3 LED	5 LED	5 LED WIRELESS
Interfaccia 3 LED	X		
Interfaccia 5 LED (modello ECOGEN)		X	X
Interfaccia 5 LED Wireless			X
N° 2 tasselli e viti da muro Ø 8 mm	X	X	X
Base per Controllo Remoto (installazione a parete)	X	X	
Base Wireless per Pannello di Controllo (installazione a parete)			X
N° tre batterie a stilo tipo AA -1,5 V.			X

INSTALLAZIONE

La procedura da seguire è la seguente (per le figure vedere l'allegato "SECTION" A alla fine di questo manuale):

- Togliere l'alimentazione elettrica alla caldaia.
- Rimuovere l'accessorio a led **B** avendo cura di non esercitare una forza eccessiva.
- Far passare i tre cavetti, provenienti dalla morsettiera **M2** di caldaia, nel foro della base **B1** da applicare al muro.
- Collegare i cavetti **1-2-3** della morsettiera di caldaia **M2** rispettivamente ai morsetti **(1)-(2)-(3)** della morsettiera della base **B1**.
- Fissare la base **B1** al muro mediante i tasselli e le viti forniti in dotazione all'accessorio.
- Per l'installazione degli accessori nelle diverse configurazioni vedere le figure 1,2,3 nell'allegato "SECTION" B alla fine di questo libretto di istruzioni.

ABBINAMENTO DI UN ACCESSORIO WIRELESS

Per comandare la caldaia utilizzando un accessorio **WIRELESS** ((p)) è necessario eseguire una procedura di configurazione.

Prima di eseguire la procedura per abbinare la/le unità all'accessorio a led wireless, assicurarsi che la caldaia sia alimentata elettricamente.

CONFIGURAZIONE DI UN NUOVO CONTROLLO REMOTO (ACCESSORIO)

Se le unità da collegare sono più di una (massimo 3) è necessario configurare il nuovo Controllo Remoto come unità 2 oppure come unità 3 (in caso di tre unità).

- Accedere al menu **2** come descritto nelle istruzioni del manuale di caldaia o del Controllo Remoto (se fornito come accessorio).
- ((A)) la manopola **A** fino al menu **Messa in servizio** e premere la stessa per confermare.
- ((A)) la manopola **A** fino al menu **Unità di comando** e premere la stessa per confermare.
- ((A)) la manopola **A** fino alla riga di programma **40** e premere la stessa per confermare.
- ((A)) la manopola **A** per selezionare l'unità ambiente desiderata e premere la stessa per confermare.

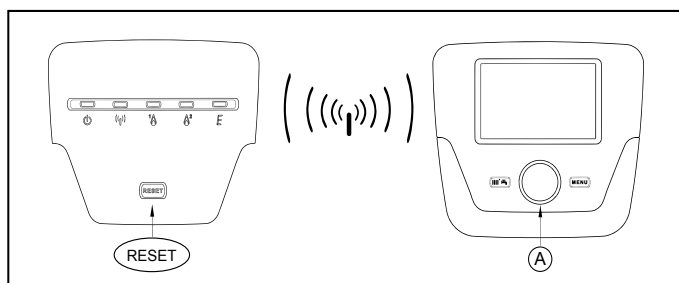

ACCESSORIO

- premere il tasto **RESET** dell'accessorio 5 led fino a quando i led ((p)) e ((A)) risultano accesi.

CONTROLLO REMOTO

- Accedere al menu **2** come descritto nelle istruzioni del manuale di caldaia o del Controllo Remoto (se fornito come accessorio).
- ((A)) la manopola **A** fino al menu **Messa in servizio** e premere la stessa per confermare.
- ((A)) la manopola **A** fino al menu **Radio** e premere la stessa per confermare.
- ((A)) la manopola **A** fino alla riga di programma **120** e premere la stessa per confermare
- ((A)) la manopola **A** per selezionare la scritta "**si**" quindi premere la stessa per confermare.

Quando l'accessorio è connesso via radio con il Controllo Remoto, i due led ((p)) ((A)) si spengono.

ITALIANO - it

CONFIGURAZIONE ACCESSORIO SONDA ESTERNA WIRELESS

Gli apparecchi vengono collegati tra loro con un cavo a 2 fili. I cavi sono intercambiabili. L'alimentazione è garantita da due pile alcali tipo AAA da 1,5 V (LR03).

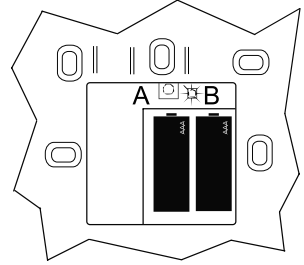

Procedura per collegare gli accessori

- Premere il tasto RESET sull'accessorio 5 LED e mantenerlo premuto fino a quando si illuminano a luce fissa i LED (Ⓟ) Ⓐ, rilasciare il tasto.
- Premere il tasto A sul trasmettitore della sonda esterna a onde radio per almeno 12 secondi finché il LED B lampeggia rapidamente (nei primi 5 secondi la luce del Led rimane fissa, nei successivi 5 secondi lampeggia lentamente quindi inizia a lampeggiare rapidamente).
- Il collegamento è stabilito quando il LED (Ⓟ) dell'accessorio 5 LED effettua due rapidi lampeggi e si illuminano a luce fissa i LED (Ⓟ) Ⓐ.
- Premere ancora una volta brevemente il tasto A sul trasmettitore della sonda esterna a onde radio, finché il LED si spegne.

Test

- Premere il tasto A sul trasmettitore della sonda esterna a onde radio per 3 - 8 secondi, finché il LED lampeggia lentamente.
- In caso di comunicazione radio funzionante, il LED (Ⓟ) sull'accessorio 5 LED si illumina brevemente ogni 10 secondi.
- Dopo il test, premere ancora una volta brevemente il tasto A sul trasmettitore della sonda esterna a onde radio finché il LED si spegne.

Procedura per eliminare il collegamento tra gli accessori

- Premere il tasto RESET sull'accessorio 5 LED e mantenerlo premuto, dopo circa 5 secondi si illuminano i LED (Ⓟ) Ⓐ successivamente si illuminano i LED (Ⓟ) Ⓐ e poi i LED (Ⓟ) Ⓐ Ⓐ, rilasciare il tasto RESET.
- I LED (Ⓟ) Ⓐ Ⓐ E effettuano due rapidi lampeggi quindi si illumina a luce fissa il LED (Ⓟ).



Questa procedura elimina il collegamento tra l'accessorio 5 LED e TUTTI gli accessori collegati all'apparecchio.

LEGENDA SIMBOLI INTERFACCIA A LED

SIMBOLO	COLORE DEL LED	DESCRIZIONE
	VERDE	Accessorio alimentato elettricamente.
	-	Solo per accessorio a led di tipo WIRELESS (comunicazione) Comunicazione in corso tra l'accessorio e la caldaia. Significato dei lampeggi seguiti da una pausa di due secondi: <ul style="list-style-type: none"> - un lampeggio: errore di comunicazione tra la caldaia e il Controllo Remoto - due lampeggi: errore di comunicazione tra la caldaia e il secondo Controllo Remoto (se installato). - tre lampeggi: errore di comunicazione tra la caldaia e il terzo Controllo Remoto (se installato). - quattro lampeggi: errore di comunicazione con la Sonda Esterna - cinque lampeggi: errore di comunicazione con il Ripetitore di Segnale
	GIALLO	Bruciatore in funzione (3 led)
	GIALLO	Potenza della caldaia inferiore al 70% (5 led) <i>NOTA: per il modello di caldaia ECOGEN, indica l'accensione del motore Stirling</i>
	GIALLO	Potenza della caldaia superiore al 70% (5 led) <i>NOTA: per il modello di caldaia ECOGEN, indica l'accensione del bruciatore supplementare</i>
	ROSSO	Luce fissa: anomalia NON resettabile Luce intermittente: anomalia resettabile premendo il tasto di RESET <i>NOTA: per l'accessorio a 3 led l'anomalia è sempre resettabile</i>



VEDERE LE FIGURE ALLA FINE DI QUESTO LIBRETTO NELL' ALLEGATO "SECTION" A.

SCHEDA PRODOTTO

Scheda prodotto per dispositivi di controllo della temperatura

* - **		
Classe		V
Contributo all'efficienza energetica del riscaldamento d'ambiente	%	3

* - ** : fare riferimento ai dati di targa del dispositivo.

The appliance can be used by children aged 8 or over and by people with reduced physical, sensory or mental faculties, or who do not have the required experience or knowledge, provided they are supervised or have received instructions on using the appliance safely and understanding its intrinsic hazards. Children must not play with the appliance. The cleaning and maintenance operations reserved to the user must not be performed by unsupervised children.

CONTENT

CONTENTS OF KIT	6
INSTALLATION.....	6
LINKING A WIRELESS ACCESSORY	6
KEY TO LED INTERFACE SYMBOLS.....	7
PRODUCT SHEET.....	7

Our company, constantly striving to improve the products, reserves the right to modify the details given in this documentation at any time and without notice. These Instructions are only meant to provide consumers with use information and under no circumstance should they be construed as a contract with a third party.

The LED interface kit is used to install the Control Panel of the wall-mounted PLATINUM boiler in a representative room of the house. Before mounting the kit, consult the boiler manual. Make sure the kit refers to the boiler model installed.

The 5 LED WIRELESS interface kit can also be used on the boiler with a non-removable Control Panel (DUO-TEC MP), provided the Remote Control accessory **A-B1** is also installed, as illustrated in figure 3 of annex "SECTION" B at the end of this instructions booklet.

CONTENTS OF KIT

KIT COMPONENTS	3 LED	5 LED	5-LED WIRELESS
3-LED interface	X		
5-LED interface (ECOGEN model)		X	X
5-LED Wireless interface			X
2 rawplugs and screws Ø 8 mm	X	X	X
Base for Remote Control (wall installation)	X	X	
Wireless base for Control Panel (wall-mounted)			X
Three AA -1.5 V batteries.			X

INSTALLATION

Follow the procedure below (for the figures see annex "SECTION" A at the end of this manual):

- Switch off the boiler.
- Remove the LED accessory **B** taking care not to force it.
- Pass the three wires from the boiler terminal block **M2** through the hole in the base **B1** to apply to the wall.
- Connect wires **1-2-3** of the boiler terminal block **M2** to terminals **(1)-(2)-(3)** of the base terminal block **B1** respectively.
- Fix the base **B1** to the wall using the expansion grips and screws supplied with the accessory.
- To install the accessories in their various configurations, see figures 1,2,3 in annex "SECTION" B at the end of this instructions handbook.

LINKING A WIRELESS ACCESSORY

To control the boiler using a **WIRELESS** (📶) accessory, carry out a configuration procedure.

Before performing the procedure for matching the unit/s to the LED wireless accessory, make sure the boiler is electrically powered.

CONFIGURING A NEW REMOTE CONTROL UNIT (ACCESSORY)

If more than one unit (maximum 3) must be connected, configure the new Remote Control as unit 2 or unit 3 (if three units are involved).

- Access menu 2 as described in the instructions manual of the boiler or Remote Control (if supplied as an accessory).
- (🕒) knob A to the Commissioning menu and press to confirm.
- (🕒) knob A to the Control Unit menu and press to confirm.
- (🕒) knob A to programme row 40 menu and press to confirm.
- (🕒) knob A to select the required room unit and press to confirm.

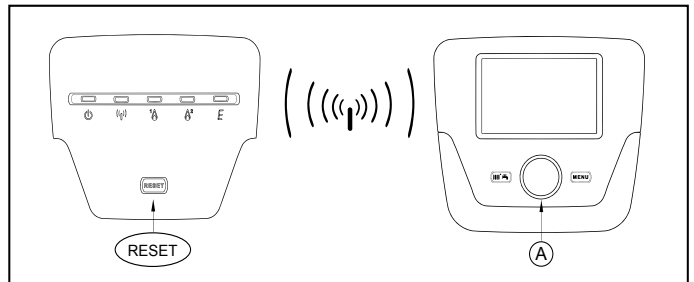

ACCESSORY

- press the **RESET** button on the 5 LED accessory until the LED's (📶) and (🔥) shine.

REMOTE CONTROL

- Access menu **2** as described in the instructions manual of the boiler or Remote Control (if supplied as an accessory).
- (🕒) knob **A** to the **Commissioning** menu and press to confirm.
- (🕒) knob **A** to the **Radio** menu and press to confirm.
- (🕒) knob **A** to programme row **120** menu and press to confirm.
- (🕒) knob **A** to select "**yes**" and press to confirm.

when the accessory is connected to the Control Panel via radio, the two LED's (📶) (🔥) turn off.

CONFIGURING THE WIRELESS EXTERNAL PROBE ACCESSORY

Connect the appliances using a 2-wire cable. The wires are interchangeable. Power is provided by two 1.5 V AAA alkaline batteries (LR03).

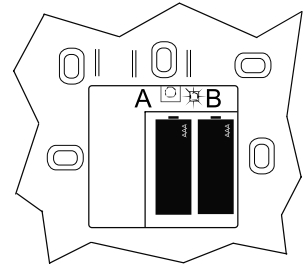

Procedure for connecting the accessories

- Press the RESET button on the 5 LED accessory and hold down until LED's shine. Then release the button.
- Press button **A** on the external probe radio-wave transmitter for at least 12 seconds until the LED **B** flashes quickly (during the first 5 seconds the LED shines, during the next 5 seconds it flashes slowly and then starts flashing quickly).
- The connection is stable when LED on the 5 LED accessory flashes quickly twice and LED's shine.
- Briefly press button **A** on the external probe radio-wave transmitter until the LED turns off.

Test

- Press button **A** on the external probe radio-wave transmitter for 3 - 8 seconds until the LED flashes slowly.
- If radio communication is established, the LED on the 5 LED accessory flashes every 10 seconds.
- After testing, briefly press button **A** on the external probe radio-wave transmitter until the LED turns off.

Procedure for eliminating the connection between the accessories

- Press RESET on the 5 LED accessory and hold it down. After about 5 seconds LED's shine, then LED's and then LED's . Release the RESET button.
- LED's flash rapidly when LED shines.



This procedure eliminates the connection between the 5 LED accessory and ALL the accessories connected to the appliance.

KEY TO LED INTERFACE SYMBOLS

SYMBOL	COLOUR OF LED	DESCRIPTION
	GREEN	Accessory powered.
	-	Only for WIRELESS-type LED accessory (communication) Communication between accessory and boiler. Meaning of flashes followed by a two-second pause: <ul style="list-style-type: none"> - one flash: communication error between boiler and Remote Control - two flashes: communication error between boiler and second Remote Control (if installed) - three flashes: communication error between boiler and third Remote Control (if installed) - four flashes: communication error with External Sensor - five flashes: communication error with Signal Repeater
	YELLOW	Burner working (3 led's)
	YELLOW	Boiler power less than 70% (5 led's) <i>N.B.: for ECOGEN boiler models, this means the Stirling motor has started</i>
	YELLOW	Boiler power greater than 70% (5 led's) <i>N.B.: for ECOGEN boiler models, this means the supplementary burner has ignited</i>
	RED	Fixed light: fault that cannot be reset Flashing light: fault that can be reset by pressing the RESET button N.B.: for the 3-led accessory the fault can always be reset



SEE THE FIGURES IN ANNEX "SECTION" A AT THE END OF THIS BOOKLET.

PRODUCT SHEET

Product sheet table for temperature control devices

* - **		
Class		V
Contribution to energy efficiency of room heating	%	3

* - ** : refer to the rated data of the device.

Das Gerät darf nicht von Kindern unter 8 Jahren und von Personen mit physisch, sensorisch oder geistig eingeschränkten Fähigkeiten verwendet werden, auch nicht von Personen ohne ausreichende Erfahrung oder Kenntnis, es sei denn, sie werden von einer für ihre Sicherheit verantwortliche Person überwacht oder sofern sie in den sicheren Gebrauch des Geräts eingewiesen und über alle damit zusammenhängenden Gefahren informiert wurden. Kinder dürfen nicht mit dem Gerät spielen. Die Reinigung und die dem Benutzer vorbehaltene Wartung darf nicht von unbeaufsichtigten Kindern durchgeführt werden.

INHALT

ZUSAMMENSETZUNG DER SCHNITTSTELLE	9
INSTALLATION.....	9
EINSATZ EINER WIRELESS-FERNSTEUERUNG.....	9
LEGENDE DER SYMBOLE DER LED-SCHNITTSTELLE	10
PRODUKTDATENBLATT	10

DEUTSCH-de

Unser Unternehmen ist ständig um die Verbesserung seiner Produkte bemüht. Wir behalten sich daher das Recht vor, die in diesen Unterlagen enthaltenen Daten jederzeit und ohne Vorankündigung zu ändern. Diese Unterlagen sind rein informativ und gelten nicht als Vertrag gegenüber Dritten.

Mit der LED-Schnittstelle kann die Schalttafel des Wand-Heizkessels PLATINUM in dem gewünschten Wohnraum installiert werden. Vor der Montage der Schnittstelle sind auch die im Handbuch des Heizkessels enthaltenen Anleitungen zu lesen. Sicherstellen, dass die Schnittstelle zum installierten Kesselmodell passt.

Die Schnittstelle 5 LED WIRELESS kann auch für einen Heizkessel verwendet werden, dessen Schalttafel nicht abnehmbar ist (DUO-TEC MP). Dazu wird auch die Fernsteuerung **A-B1** installiert, wie in der Abbildung 3 im Anhang „SECTION“ B am Ende dieses Handbuchs dargestellt.

ZUSAMMENSETZUNG DER SCHNITTSTELLE

MITGELIEFERTE AUSRÜSTUNGEN	3 LEDs	5 LEDs	5 LEDs WIRELESS
Schnittstelle 3 LEDs	X		
Schnittstelle 5 LEDs (Modell ECOGEN)		X	X
Schnittstelle 5 LEDs wireless			X
2 Dübel und Schrauben für Wandbefestigung Ø 8 mm	X	X	X
Basis für Fernsteuerung (Wandinstallation)	X	X	
Wireless-Basis für Schalttafel (Wandinstallation)			X
3 Batterien Typ AA - 1,5 V.			X

INSTALLATION

Die Montage ist folgendermaßen vorzunehmen (die Abbildungen sind im Anhang „SECTION“ A am Ende dieses Handbuchs enthalten):

- Die Stromversorgung des Heizkessels unterbrechen.
- Die LED-Schnittstelle **B** vorsichtig herausnehmen.
- Die drei von der Klemmleiste **M2** des Heizkessels ausgehenden Kabel durch die Öffnung in der an der Wand zu befestigenden Basis **B1** führen.
- Die Kabel **1-2-3** der Klemmleiste des Heizkessels **M2** jeweils an die Klemmen **(1)-(2)-(3)** der Klemmleiste der Basis **B1** anschließen.
- Die Basis **B1** mit den mitgelieferten Dübeln und Schrauben an der Wand befestigen.
- Zur Installation der Zubehörteile in den verschiedenen Konfigurationen wird auf die Abbildungen 1,2,3 im Anhang „SECTION“ B am Ende dieses Handbuchs verwiesen.

EINSATZ EINER WIRELESS-FERNSTEUERUNG

Zum Steuern des Heizkessels mit einem **WIRELESS-** (📶) Zubehör muss eine Konfiguration vorgenommen werden.

Zuerst prüfen, ob der Heizkessel an die Stromversorgung angeschlossen ist und danach das/die Raumgerät(-e) an das WIRELESS-Zubehör mit LED anschließen.

KONFIGURATION EINER NEUEN FERNSTEUERUNG (ZUBEHÖR)

Wenn mehr als ein Gerät (höchstens 3) angeschlossen werden müssen, ist die Konfiguration der neuen Fernsteuerung als Bediengerät 2 oder als Bediengerät 3 (bei drei Bediengeräten) erforderlich.

- Zum Menü 2 zugreifen, wie im Handbuch des Heizkessels oder der (als Zubehör gelieferten) Fernsteuerung beschrieben.
- (🕒) den Drehknopf A bis zum Menü Inbetriebnahme drehen und zur Bestätigung drücken.
- (🕒) den Drehknopf A bis zum Menü Bediengerät drehen und zur Bestätigung drücken.
- (🕒) den Drehknopf A bis zur Programmzeile 40 drehen und zur Bestätigung drücken.
- (🕒) den Drehknopf A zur Wahl des gewünschten Raumgeräts drehen und zur Bestätigung drücken.

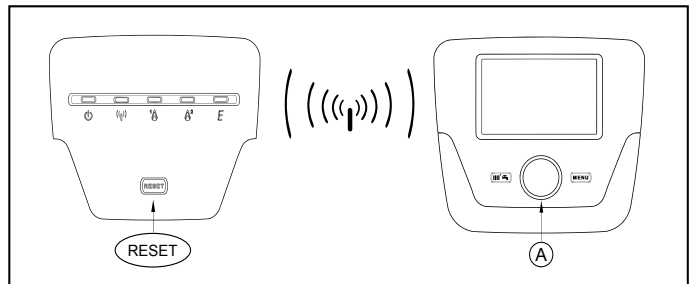

ZUBEHÖR

- Die Taste **RESET** des 5-LED-Zubehörs so lange drücken, bis die LEDs (📶) und (🔦) leuchten.

FERNSTEUERUNG

- Zum Menü 2 zugreifen, wie im Handbuch des Heizkessels oder der (als Zubehör gelieferten) Fernsteuerung beschrieben.
- (🕒) den Drehknopf A bis zum Menü **Inbetriebnahme** drehen und zur Bestätigung drücken.
- (🕒) den Drehknopf A bis zum Menü **Radio** drehen und zur Bestätigung drücken.
- (🕒) den Drehknopf A bis zur Programmzeile **120** drehen und zur Bestätigung drücken.
- (🕒) den Drehknopf A zur Wahl der Meldung "**JA**" drehen und zur Bestätigung drücken.

Sobald das Zubehör per Funk mit der Fernsteuerung verbunden ist, erlöschen die beiden LEDs (📶) (🔦).

KONFIGURATION DES DRAHTLOSEN EXTERNEN GERÄTS

Die Geräte werden mit einem zweiadrigen Kabel untereinander verbunden. Die Kabel sind austauschbar. Die Versorgung erfolgt über zwei alkaline 1,5 V-Batterien vom Typ AAA (LR03).

Geräteverbindung herstellen

- Am 5-LED-Zubehör die RESET-Taste so lange drücken, bis die LEDs ((1)) (1) mit Dauerlicht leuchten; erst dann die Taste loslassen.
- Die Taste **A** am Sendegerät der externen Funk-Fernsteuerung mindestens 12 Sekunden lang drücken, bis die LED **B** schnell blinkt (Dauerlicht in den ersten 5 Sekunden, langsames Blinken in den nächsten 5 Sekunden, danach schnelles Blinklicht).
- Die Verbindung ist dann hergestellt, wenn die LED ((1)) des Zubehörs mit 5 LEDs zweimal schnell blinkt und die LEDs ((1)) (1) mit Dauerlicht leuchten.
- Noch einmal kurz auf die Taste **A** des Sendegeräts der externen Funk-Fernsteuerung drücken, damit die LED erlischt.

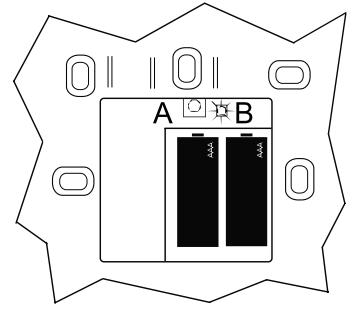

Test

- Die Taste **A** auf dem Sendegerät der externen Funk-Fernsteuerung 3 - 8 Sekunden lang drücken, bis die LED langsam blinkt.
- Wenn die Funkverbindung hergestellt ist, leuchtet die LED ((1)) am 5-LED-Zubehör alle 10 Sekunden kurz auf.
- Noch einmal kurz auf die Taste **A** des Sendegeräts der Funk-Fernsteuerung drücken, damit die LED erlischt.

Geräteverbindung unterbrechen

- Am 5-LED-Zubehör die RESET-Taste gedrückt halten; nach zirka 5 Sekunden leuchten die LEDs ((1)) (1), danach die LEDs ((1)) (1) und schließlich die LEDs ((1)) (1) (1). Nun die RESET-Taste loslassen.
- Die LEDs ((1)) (1) (1) (1) blinken schnell zweimal hintereinander, danach leuchtet die LED ((1)) mit Dauerlicht.



Damit wird die Verbindung zwischen dem 5-LED-Zubehör und ALLEN damit verbundenen Geräten unterbrochen.

LEGENDE DER SYMBOLE DER LED-SCHNITTSTELLE

SYMBOL	FARBE DER LED	BESCHREIBUNG
	GRÜN	Zubehör mit Stromversorgung.
	-	Nur für WIRELESS-Zubehör mit LED (Kommunikation) Kommunikation zwischen Zubehör und Heizkessel findet statt. Das Blinken mit 2 Sekunden Pause bedeutet Folgendes: <ul style="list-style-type: none"> - einmal blinken: Kommunikationsfehler zwischen Heizkessel und Fernsteuerung - zweimal blinken: Kommunikationsfehler zwischen Heizkessel und zweiter Fernsteuerung (falls installiert). - dreimal blinken: Kommunikationsfehler zwischen Heizkessel und dritter Fernsteuerung (falls installiert). - viermal blinken: Kommunikationsfehler mit externem Fühler - fünfmal blinken: Kommunikationsfehler mit Signalmelder
	GELB	Brenner in Betrieb (3 LEDs)
	GELB	Kesselleistung unter 70% (5 LEDs) <i>HINWEIS: für den Heizkessel Modell ECOGEN bedeutet dies das Einschalten des Stirling-Motors</i>
	GELB	Kesselleistung über 70% (5 LEDs) <i>HINWEIS: für den Heizkessel Modell ECOGEN bedeutet dies das Einschalten des Zusatzbrenners</i>
	ROT	Dauerlicht: NICHT quittierbare Störung Blinklicht: mit der RESET-Taste quittierbare Störung <i>HINWEIS: Für das Zubehör mit 3 LEDs kann die Störung immer quittiert werden</i>



SIEHE ABBILDUNGEN AM ENDE DIESER ANLEITUNGEN IM ANHANG „SECTION“ A.

PRODUKTDATENBLATT

Produktdatenblatt für Temperaturüberwachungseinrichtungen

* - **		
Klasse		V
Beitrag zur Energieeffizienz der Raumheizung	%	3

* - ** : Bitte auf die Kenndaten des Geräts Bezug nehmen.

Zařízení mohou používat děti starší než 8 let a osoby s omezenými fyzickými, smyslovými nebo duševními schopnostmi, anebo nezkušené a neznalé osoby za předpokladu, že jsou pod dohledem anebo byly poučeny o bezpečném použití zařízení a pochopily nebezpečí, která vyplývají z jeho použití. Děti se nesmí se zařízením hrát. Čištění a údržbu, jejichž provádění musí zajišťovat uživatel, nesmí provádět děti bez dohledu.

OBSAH

SLOŽENÍ SADY	12
INSTALACE	12
PŘIPOJENÍ BEZDRÁTOVÉHO PRVKU PŘÍSLUŠENSTVÍ	12
LEGENDA SYMBOLŮ ROZHRANÍ LED	13
LIST VÝROBKU	13

Naše společnost si z důvodu neustálého zlepšování svých výrobků vyhrazuje právo modifikovat kdykoli a bez předchozího upozornění údaje uvedené v této dokumentaci. Tato dokumentace má pouze informativní charakter a nesmí být použita jako smlouva ve vztahu k třetím osobám.

Sada rozhraní LED usnadňuje instalaci ovládacího panelu kotle PLATINUM na zeď v reprezentativní místnosti domácnosti. Před provedením montáže sady si přečtete pokyny návodu na obsluhu kotle. Ujistěte se, že sada odpovídá modelu nainstalovaného kotle.

Bezdrátovou sadu rozhraní 5 LED WIRELESS můžete použít i na kotli s nevyjímatelným ovládacím panelem (DUO-TEC MP) tak, že nainstalujete rovněž prvek příslušenství vzdálenou kontrolu **A-B1**, jak je uvedeno na obrázku 3 v příloze „SECTION“ B na konci tohoto návodu na obsluhu.

SLOŽENÍ SADY

PRÍSLUŠENSTVO V SÚPRAVE	3 LED	5 LED	5 BEZDRÔTOVÝCH LED (WIRELESS)
Rozhranie 3 LED	X		
Rozhranie 5 LED (model ECOGEN)		X	X
Rozhranie 5 bezdrôtových LED (wireless)			X
2 hmoždinky a skrutky do steny Ø 8 mm	X	X	X
Základňa pre vzdialenú kontrolu (inštalácia na stenu)	X	X	
Bezdrôtová (wireless) základňa pre ovládací panel (inštalácia na stenu)			X
Tri tužkové batérie typu AA -1,5 V.			X

INSTALACE

Postup je následující (pro obrázky viz přílohu „SECTION“ A na konci tohoto návodu):

- Odpojte kotel z elektrického napájení.
- Vyjměte prvek příslušenství led **B**, přičemž nevyvíjejte nadměrnou sílu.
- Převlečte tři kabely pocházející ze svorkovnice **M2** kotle otvorem na základně **B1**, kterou zavěsíte na zeď.
- Připojte kabely **1-2-3** svorkovnice kotle **M2** ke svorkám **(1)-(2)-(3)** svorkovnice základny **B1**.
- Upevněte základnu **B1** na zeď pomocí hmoždinek a šroubů dodaných spolu s příslušenstvím.
- Pro instalaci prvků příslušenství na jiné konfigurace viz obrázky 1,2,3 v příloze „SECTION“ B na konci tohoto návodu na obsluhu.

PŘIPOJENÍ BEZDRÁTOVÉHO PRVKU PŘÍSLUŠENSTVÍ

Na ovládání kotle pomocí bezdrátového prvku příslušenství **WIRELESS** ((P)) je nutné provést konfigurační postup.

Dřív než provedete postup spojený s propojením jednotky/jednotek na bezdrátový prvek příslušenství s led, ujistěte se, zda je kotel elektricky napájený.

KONFIGURACE NOVÉ VZDÁLENÉ KONTROLY (PŘÍSLUŠENSTVÍ)

Existuje-li více jednotek, které chcete připojit (max. 3), je nutné nakonfigurovat novou vzdálenou kontrolu jako jednotku 2 nebo jednotku 3 (v případě tří jednotek).

- Vstupte do menu 2 jak je uvedeno v pokynech návodu na obsluhu nebo vzdálené kontroly (je-li dodaná jako příslušenství).
- (A) ovladač A k menu Uvedení do provozu a stiskněte ovladač pro potvrzení.
- (A) ovladač A k menu Obslužná jednotka a stiskněte ovladač pro potvrzení.
- (A) ovladač A k řádku programu 40 a stiskněte ovladač pro potvrzení.
- (A) ovladač A pro volbu požadovaného prostorového přístroje a stiskněte ovladač pro potvrzení.

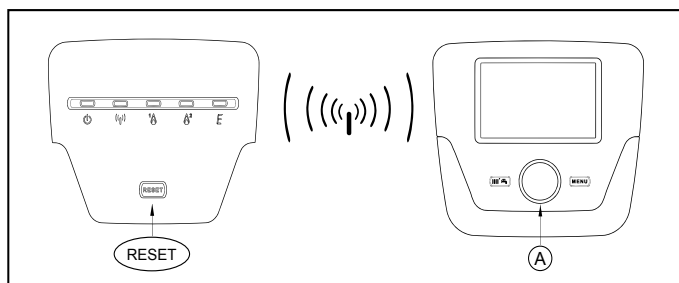

PŘÍSLUŠENSTVÍ

- stiskněte tlačítko **RESET** prvku příslušenství s 5 led, dokud se kontrolky led ((P)) a (A) nerozsvítí stálým světlem.

VZDÁLENÁ KONTROLA

- Vstupte do menu 2 jak je uvedeno v pokynech návodu na obsluhu nebo vzdálené kontroly (je-li dodaná jako příslušenství).
- (A) ovladač A k menu **Uvedení do provozu** a stiskněte ovladač pro potvrzení.
- (A) ovladač A k menu **Rádio** a stiskněte ovladač pro potvrzení.
- (A) ovladač A k řádku programu **120** a stiskněte ovladač pro potvrzení
- (A) ovladač A pro volbu nápisu „**Ano**“, poté stiskněte ovladač pro potvrzení.

Když je prvek příslušenství napojený pomocí rádia na vzdálenou kontrolu, dvě kontrolky led ((P)) (A) se vypnou.

KONFIGURACE BEZDRÁTOVÉ VNĚJŠÍ SONDY JAKO PRVKU PŘÍSLUŠENSTVÍ

Zařízení je nutné mezi sebou propojit pomocí dvoužilového kabelu. Kabely lze zaměnit. Napájení je zajišťované dvěma 1,5 V alkalickými bateriemi typu AAA (LR03).

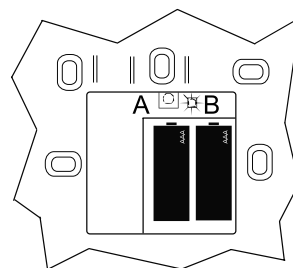

Postup týkající se propojení prvků příslušenství

- Stiskněte tlačítko RESET na prvku příslušenství s 5 LED a držte ho stisknuté, dokud se kontrolky LED (⏻) ⚡ nezsvítí stálým světlem; poté tlačítko uvolněte.
- Stiskněte tlačítko A na vysílači vnější sondy s rádiovými vlnami na dobu nejméně 12 sekund, dokud nebude kontrolka LED B velmi rychle blikat (během prvních 5 sekund zůstane kontrolka LED rozsvícená stálým světlem, během následujících 5 sekund bude blikat pomalu a teprve poté začne blikat velmi rychle).
- K stabilizaci spojení dojde poté, když kontrolka LED (⏻) prvku příslušenství s 5 LED dvakrát velmi rychle zabliká a kontrolky LED (⏻) se rozsvítí stálým světlem.
- Krátce ještě jednou stiskněte tlačítko A na vysílači vnější sondy s rádiovými vlnami, dokud se kontrolka LED nevyhne.

Test

- Stiskněte tlačítko A na vysílači vnější sondy s rádiovými vlnami na 3 - 8 sekund, dokud kontrolka LED nebude pomalu blikat.
- V případě fungující rádiové komunikace se kontrolka LED (⏻) na prvku příslušenství s 5 LED krátce rozsvítí každých 10 sekund.
- Po provedení testu ještě jednou krátce stiskněte tlačítko A na vysílači vnější sondy s rádiovými vlnami, dokud se kontrolka LED nevyhne.

Postup pro přerušení spojení mezi prvky příslušenství

- Stiskněte tlačítko RESET na příslušenství s 5 LED a držte ho stisknuté, po cca 5 sekundách se rozsvítí kontrolky LED (⏻) ⚡ , následně kontrolky LED (⏻) ⚡ poté kontrolky LED (⏻) ⚡ ⚡ , nyní uvolněte tlačítko RESET.
- Kontrolky LED (⏻) ⚡ ⚡ ⚡ dvakrát velmi rychle zablikají, poté se kontrolka LED (⏻) rozsvítí stálým světlem.



Tento postup přeruší spojení mezi prvkem příslušenství s 5 LED a VEŠKERÝMI prvky příslušenství napojenými na zařízení.

LEGENDA SYMBOLŮ ROZHRANÍ LED

SYMBOL	BARVA KONTROLKY LED	POPIS
(⏻)	ZELENÁ	Prvek příslušenství je elektricky napájený.
(⏻)	-	Pouze pro bezdrátový prvek příslušenství typu WIRELESS (komunikace) Přebíhá komunikace mezi prvkem příslušenství a kotlem. Význam blikání následovaných dvousekundovou přestávkou: <ul style="list-style-type: none"> - jedno bliknutí: chyba v komunikaci mezi kotlem a vzdálenou kontrolou - dvě bliknutí: chyba v komunikaci mezi kotlem a druhou vzdálenou kontrolou (je-li nainstalovaná). - tři bliknutí: chyba v komunikaci mezi kotlem a třetí vzdálenou kontrolou (je-li nainstalovaná). - čtyři bliknutí: chyba v komunikaci s vnějším čidlem - pět bliknutí: chyba v komunikaci se zesilovačem signálu
⚡	ŽLUTÁ	Hořák je aktivovaný (3 led)
⚡^1	ŽLUTÁ	Výkon kotle je nižší než 70% (5 led) POZNÁMKA: pro model kotle ECOGEN, uvádí zážeh motoru Stirling
⚡^2	ŽLUTÁ	Výkon kotle je vyšší než 70% (5 led) POZNÁMKA: pro model kotle ECOGEN, uvádí zapálení doplňkového hořáku
⚡^3	ČERVENÁ	Stálé světlo: závadu NELZE resetovat Blikající světlo: závadu lze resetovat stisknutím tlačítka RESET POZNÁMKA: u prvku příslušenství 3 led lze závadu vždy resetovat



VIZ OBRÁZKY NA KONCI TOHOTO NÁVODU V PŘÍLOZE „SECTION“ A.

LIST VÝROBKU

Informační list výrobku pro regulátory teploty

* - **		
Třída		V
Přínos pro energetickou účinnost vytápění	%	3

* - ** : odkazujeme na údaje uvedené na štítku zařízení.

Zariadenie môžu používať deti staršie ako 8 rokov a osoby s obmedzenými fyzickými, zmyslovými alebo rozumovými schopnosťami, alebo neskúsené a neinformované osoby za predpokladu, že sú pod dozorom alebo boli poučené o príslušnom bezpečnom použití zariadenia a pochopili nebezpečenstvá, ktoré z jeho používania vyplývajú. Deti sa nesmú so zariadením hrať. Čistenie a údržbu, ktorej vykonávanie musí byť zabezpečované používateľom, nesmú vykonávať deti bez dozoru.

OBSAH

ZLOŽENIE SÚPRAVY	15
INŠTALÁCIA	15
PRIPOJENIE BEZDRÔTOVÉHO PRVKU PRÍSLUŠENSTVA (WIRELESS)	15
LEGENDA SYMBOLOV ROZHRANIA LED	16
OPIS VÝROBKU	16

Súprava pre rozhranie LED umožňuje nainštalovať ovládací panel kotla PLATINUM na stenu v reprezentatívnej miestnosti domácnosti. Pred montážou súpravy si prečítajte pokyny uvedené v návode na použitie a obsluhu kotla. Uistite sa, že súprava zodpovedá nainštalovanému modelu kotla.

Bezdrôtovú súpravu pre rozhranie s 5 LED WIRELESS môžete použiť aj na kotle so zabudovaným ovládacím panelom (DUO-TEC MP) tak, že nainštalujete aj prvok príslušenstva vzdialená kontrola **A-B1** podľa obrázku 3 v prílohe „SECTION“ B na konci tohto návodu na obsluhu.

ZLOŽENIE SÚPRAVY

PRÍSLUŠENSTVO V SÚPRAVE	3 LED	5 LED	5 BEZDRÔTOVÝCH LED (WIRELESS)
Rozhranie 3 LED	X		
Rozhranie 5 LED (model ECOGEN)		X	X
Rozhranie 5 bezdrôtových LED (wireless)			X
2 hmoždinky a skrutky do steny Ø 8 mm	X	X	X
Základňa pre vzdialenú kontrolu (inštalácia na stenu)	X	X	
Bezdrôtová (wireless) základňa pre ovládací panel (inštalácia na stenu)			X
Tri tužkové batérie typu AA -1,5 V.			X

INŠTALÁCIA

Postup je nasledovný (obrázky nájdete v prílohe „SECTION“ A na konci tohto návodu):

- Odpojte kotol od zdroja elektrického napájania.
- Vyberte prvok príslušenstva led **B**, nevyvíjajte pritom nadmernú silu.
- Preveďte tri káblíky vychádzajúce zo svorkovnice **M2** kotla do otvoru základne **B1**, ktorú nainštalujete na stenu.
- Pripojte káblíky **1-2-3** svorkovnice kotla **M2** podľa svoriek **(1)-(2)-(3)** svorkovnice základne **B1**.
- Upevnite základňu **B1** na stenu pomocou hmoždiniek a skrutiek dodaných spolu s príslušenstvom.
- Pre inštaláciu prvkov príslušenstva na iné konfigurácie viď obrázky 1,2,3 v prílohe „SECTION“ B na konci tohto návodu na obsluhu.

PRIPOJENIE BEZDRÔTOVÉHO PRVKU PRÍSLUŠENSTVA (WIRELESS)

Na obsluhu kotla pomocou bezdrôtového prvku príslušenstva **WIRELESS** ((P)) je nevyhnutné vykonať konfiguračný postup.

Pred vykonaním postupu spojenom s prepojením jednotky/jednotiek na bezdrôtový led prvok príslušenstva wireless sa uistite, či je kotol elektricky napájaný.

KONFIGURÁCIA NOVEJ VZDIALENEJ KONTROLY (PRÍSLUŠENSTVO)

V prípade, že existuje viacero jednotiek, ktoré chcete pripojiť (max 3), je nevyhnutné nakonfigurovať novú vzdialenú kontrolu ako jednotku 2 alebo jednotku 3 (v prípade troch jednotiek).

- Vstúpte do menu 2 ako je opísané v pokynoch návodu na obsluhu kotla alebo vzdialenej kontroly (ak je dodaná ako príslušenstvo).
- ((P)) ovládač A k menu Uvedenie do prevádzky a stlačte ho pre potvrdenie.
- ((P)) ovládač A k menu Obslužná jednotka a stlačte ho pre potvrdenie.
- ((P)) ovládač A k riadku programu 40 a stlačte ho pre potvrdenie.
- ((P)) ovládač A pre voľbu želaného izbového prístroja a stlačte ho pre potvrdenie.

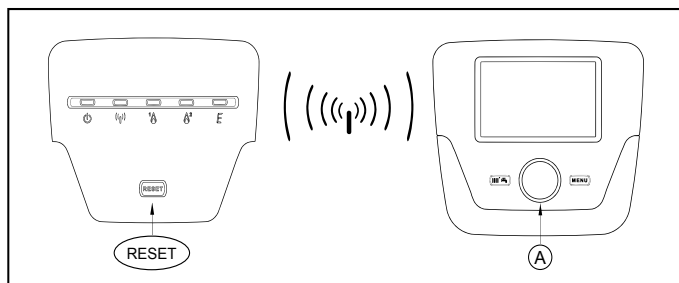

PRÍSLUŠENSTVO

- stlačte tlačidlo **RESET** príslušenstva s 5 led, pokiaľ sa kontrolky led ((P)) a ((P)) nerozsvietia stálym svetlom.

VZDIALENÁ KONTROLA

- Vstúpte do menu **2** ako je opísané v pokynoch návodu na obsluhu kotla alebo vzdialenej kontroly (ak je dodaná ako príslušenstvo).
- ((P)) ovládač **A** k menu **Uvedenie do prevádzky** a stlačte ho pre potvrdenie.
- ((P)) ovládač **A** k menu **Rádio** a stlačte ho pre potvrdenie.
- ((P)) ovládač **A** k riadku programu **120** a stlačte ho pre potvrdenie.
- ((P)) ovládač **A** pre voľbu nápisu „**Áno**“ a potom ho stlačte pre potvrdenie.



Keď je prvok príslušenstva pripojený cez rádio na vzdialenú kontrolu, dve kontrolky led ((P)) a ((P)) sa vypnú.

KONFIGURÁCIA VONKAJŠEJ BEZDRÔTOVEJ SONDY AKO PRVKU PRÍSLUŠENSTVA

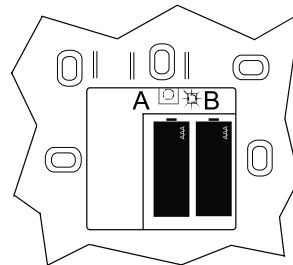
Zariadenia je potrebné medzi sebou pripojiť pomocou dvojžilového kábla. Káble môžete medzi sebou zameniť. Napájanie je zabezpečené dvoma 1,5 V alkalickými batériami typu AAA (LR03).









Postup týkajúci sa pripojenia prvkov príslušenstva

- Stlačte tlačidlo RESET na prvku príslušenstva s 5 LED a držte ho stlačené, pokiaľ sa kontrolky LED  nerozsvietia stálym svetlom; potom tlačidlo uvoľnite.
- Stlačte tlačidlo **A** na vysielači vonkajšej sondy s rádiovými vlnami na najmenej 12 sekúnd, pokiaľ kontrolka LED **B** nebude veľmi rýchlo blikať (počas prvých 5 sekúnd bude kontrolka LED svietiť stálym svetlom, počas následných 5 sekúnd bude blikať pomaly a potom začne blikať veľmi rýchlo).
- K stabilizácii spojenia dôjde vtedy, keď kontrolka LED  prvku príslušenstva s 5 LED dvakrát blikne veľmi rýchlo a kontrolky LED  sa rozsvietia stálym svetlom.
- Ešte raz krátko stlačte tlačidlo **A** na vysielači vonkajšej sondy s rádiovými vlnami, pokiaľ sa kontrolka LED nevyhne.

Test

- Stlačte tlačidlo **A** na vysielači vonkajšej sondy s rádiovými vlnami na 3 - 8 sekúnd, pokiaľ nebudú kontrolky LED blikať v pomalom rytme.
- V prípade fungujúcej rádiovkej komunikácie, kontrolka LED  na prvku príslušenstva s 5 LED sa každých 10 sekúnd krátko rozsvieti.
- Po dokončení testu ešte raz krátko stlačte tlačidlo **A** na vysielači vonkajšej sondy s rádiovými vlnami, pokiaľ sa kontrolka LED nevyhne.







Postup na prerušenie spojenia medzi prvkami príslušenstva

- Stlačte tlačidlo RESET na prvku príslušenstva s 5 LED a držte ho stlačené, po uplynutí asi 5 sekúnd sa rozsvietia kontrolky LED  a následne kontrolky LED  a potom kontrolky LED , potom uvoľnite tlačidlo RESET.
- Kontrolky LED    dvakrát bliknú veľmi rýchlym tempom, potom sa kontrolky LED  rozsvietia stálym svetlom.



Tento postup preruší spojenie medzi prvkom príslušenstva s 5 LED a VŠETKÝMI prvkami príslušenstva napojenými na zariadenie.

LEGENDA SYMBOLOV ROZHRAŇIA LED

SYMBOL	FARBA KONTROLKY LED	POPIS
	ZELEŇÁ	Prvok príslušenstva je elektricky napájaný.
	-	Len pre prvok príslušenstva led bezdrôtového typu WIRELESS (komunikácia) Prebieha komunikácia medzi prvkom príslušenstva a kotlom. Význam bliknutí nasledovaných dvojsekundovou prestávkou: <ul style="list-style-type: none"> - jedno bliknutie: chyba v komunikácii medzi kotlom a vzdialenou kontrolou - dve bliknutia: chyba v komunikácii medzi kotlom a druhou vzdialenou kontrolou (ak je nainštalovaná). - tri bliknutia: chyba v komunikácii medzi kotlom a treťou vzdialenou kontrolou (ak je nainštalovaná). - štyri bliknutia: chyba v komunikácii s vonkajšou sondou - päť bliknutí: chyba v komunikácii so zosilňovačom signálu
	ŽLTÁ	Horák je aktivovaný (3 led)
	ŽLTÁ	Výkon kotla je nižší ako 70% (5 led) <i>POZNÁMKA: pre model kotla ECOGEN, uvádza zapnutie motora Stirling</i>
	ŽLTÁ	Výkon kotla je vyšší ako 70% (5 led) <i>POZNÁMKA: pre model kotla ECOGEN, uvádza zapnutie prídavného horáka</i>
	ČERVENÁ	Stále svetlo: poruchu NIE je možné resetovať Blikajúce svetlo: poruchu môžete resetovať stlačením tlačidla RESET POZNÁMKA: pri prvku príslušenstva 3 led sa dá porucha vždy resetovať



VIĎ OBRÁZKY NA KONCI TOHTO NÁVODU V PRÍLOHE „SECTION“ A.

OPIS VÝROBKU

Opisu výrobku pre kontrolné zariadenia teploty

* - **		
Trieda		V
Príspevok k energetickej účinnosti vykurovania prostredia	%	3

* - ** : odkazujeme na údaje uvedené na štítku zariadenia.

A készüléket használhatják legalább 8. életévüket betöltött gyermekek és csökkenti fizikai, érzéki vagy szellemi képességgel rendelkező, továbbá nem elégséges tapasztalattal vagy a szükséges ismerettel nem rendelkező személyek azzal a feltétellel, hogy azt felügyelet alatt végezzék, vagy miután kioktatták őket a készülék biztonságos használatára vonatkozóan, illetve megértették az abból származó veszélyeket. A gyermekek nem játszhatnak a készülékkel. A használó által végezendő tisztítást és karbantartást nem végezhetik gyermekek felügyelet nélkül.

TARTALOMJEGYZÉK

A KÉSZLET TARTALMA	18
FELSZERELÉS	18
EGY WIRELESS (VEZETÉK NÉLKÜLI) TARTOZÉK CSATLAKOZTATÁSA.....	18
A LED-ES INTERFÉSZ JELZÉSEK MAGYARÁZATA	19
TERMÉK KÁRTYA.....	19

A LED-es interfész készlet lehetővé teszi, hogy a fali PLATINUM kazán Vezérlő Kapcsolótábláját a lakóhelyiség egy reprezentatív pontján helyezze el. A készlet felszerelése előtt tekintse át a kazán kézikönyvének utasításait is. Győződjön meg arról, hogy a készlet a felszerelt kazán modelljének megfelelően.

A WIRELESS 5 LED-es interfész készlet el nem távolítható Vezérlő Kapcsolótáblával rendelkező kazánokhoz (DUO-TEC MP) is használható az **A-B1** Távvezérlő tartozék felszerelésével a kézikönyv végén az **B „SECTION”** mellékletben a 3. ábrán feltüntetetteknek megfelelően.

A KÉSZLET TARTALMA

A CSOMAGBAN LÉVŐ TARTOZÉKOK	3 LED	5 LED	5 WIRELESS LED
3 LED-es interfész	X		
5 LED-es interfész (ECOGEN modell)		X	X
5 LED-es wireless interfész			X
2 db tipli és 8 mm átmérőjű fali csavarok	X	X	X
Távvezérlő tartóalappal (falra történő szerelés)	X	X	
Wireless tartóalappal Kapcsolótáblához (falra történő szerelés)			X
AA -1,5 V típusú három darab ceruza elem.			X

FELSZERELÉS

Az alábbi eljárást kell követni (az ábrákat a kézikönyv végén az **A „SECTION”** melléklet tünteti fel):

- Szakítsa meg a kazán elektromos áramellátását.
- Távolítsa el a **B** led-es tartozékot ügyelve arra, hogy ne gyakoroljon rá túl nagy erőt.
- A kazán **M2** kapocslécéből érkező három vezetékkel illesse a falon elhelyezendő **B1** alapzat nyílásába.
- Csatlakoztassa az **M2** kazán kapocsléc **1-2-3** kapcsait a **B1** alapzat kapocslécének **(1)-(2)-(3)** kapcsaihoz.
- Rögzítse a **B1** alapzatot a falhoz a tartozékkal adott tiplik és csavarok segítségével.
- A tartozékok különböző konfigurációkban történő felszereléséhez lásd a használati kézikönyv végén lévő **B „SECTION”** mellékletben az 1., 2., és 3. ábrákat.

EGY WIRELESS (VEZETÉK NÉLKÜLI) TARTOZÉK CSATLAKOZTATÁSA

Amennyiben **VEZETÉK NÉLKÜLI** (☐) eszközzel kívánja a kazánt vezérelni, hajtsa végre az alábbi konfigurációs eljárást.

Mielőtt csatlakoztatná a vezeték nélküli eszközt az egységhez, ellenőrizze a kazán áramellátását.

ÚJ TÁVVEZÉRLÉS KONFIGURÁLÁSA (TARTOZÉK)

Ha egynél több egységet kíván csatlakoztatni (maximum 3 egység csatlakoztatása lehetséges), az új távvezérlést 2. vagy (három egység esetén) 3. egységként kell konfigurálni.

- A kazán vagy a távvezérlő (tartozék) használati utasításában leírtak szerint lépjen be a menübe 2.
- Gomb A (☐): az **Üzembe helyezés** menüpontba, majd a jóváhagyáshoz nyomja meg ugyanezt a gombot.
- Gomb A (☐): a **Vezérlőegység** menüpontba, majd a jóváhagyáshoz nyomja meg ugyanezt a gombot.
- Gomb A (☐): a 40. programsorig, majd a jóváhagyáshoz nyomja meg ugyanezt a gombot.
- Gomb A (☐): a kívánt beltéri egység kiválasztásához, majd a jóváhagyáshoz nyomja meg ugyanezt a gombot.

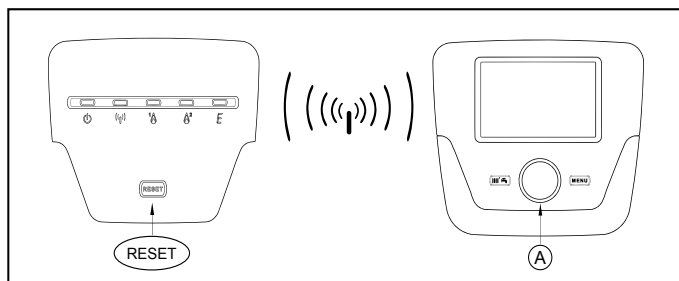

TARTOZÉK

- Nyomja meg az 5 ledes tartozék **RESET** gombját, amíg a led (☐) és (☐) ki nem gyulladnak.

TÁVVEZÉRLÉS

- A kazán vagy a távvezérlő (tartozék) használati utasításában leírtak szerint lépjen be a menübe 2.
- Gomb A (☐): az **Üzembe helyezés** menüpontba, majd a jóváhagyáshoz nyomja meg ugyanezt a gombot.
- Gomb A (☐): a **Rádió** menüpontba, majd a jóváhagyáshoz nyomja meg ugyanezt a gombot.
- Gomb A (☐): a 120. programsorig, majd a jóváhagyáshoz nyomja meg ugyanezt a gombot.
- Gomb A (☐): az **"igen"** felirat kiválasztásához, majd a jóváhagyáshoz nyomja meg ugyanezt a gombot.

Amikor a tartozék rádiókapcsolatba lép a távvezérlővel, a led (☐) és (☐) kialszanak.

VEZETÉK NÉLKÜLI KÜLSŐ SZONDA (TARTOZÉK) KONFIGURÁCIÓJA

A készülékek egy kéteres kábellel csatlakoznak egymáshoz. A kábelek felcserélhetők. Az energiaellátást két 1,5 V-os (LR03) AAA alkáli elem biztosítja.

Tartozékok csatlakoztatása

- Az 5 ledes tartozékon nyomja meg és tartsa lenyomva a RESET gombot, amíg a ledék ((η)) és Δ^2 folyamatosan nem világítanak. Ezután engedje el a gombot.
- A külső rádiófrekvenciás szonda adóegységén tartsa lenyomva a gombot **A** legalább 12 másodpercig, amíg a led **B** gyorsan villogni nem kezd (az első 5 másodpercben a led folyamatosan ég, a következő 5 másodpercben lassan villog, majd ezután kezd gyorsabban villogni).
- Az összeköttetés akkor jön létre, ha az 5 ledes tartozék led lámpája ((η)) két gyors villanást végez, és a ledék (η) folyamatosan világítani kezdenek.
- Nyomja meg még egyszer röviden a külső rádiófrekvenciás szonda adóegységén található gombot **A**, amíg a led ki nem alszik.

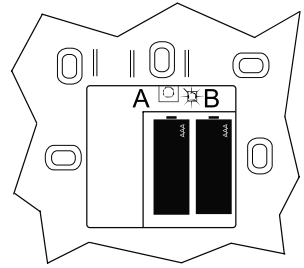

Teszt

- A külső rádiófrekvenciás szonda adóegységén tartsa lenyomva a gombot **A** 3–8 másodpercig, amíg a led lassan villogni nem kezd.
- Ha létrejött a rádiókapcsolat, az 5 ledes tartozékon a led ((η)) 10 másodpercenként egy rövid időre kigyullad.
- A teszt után még egyszer röviden nyomja meg a külső rádiófrekvenciás szonda adóegységén található gombot **A**, amíg a led ki nem alszik.

Tartozékok közötti kapcsolat megszüntetése

- Nyomja meg és tartsa lenyomva kb. 5 másodpercig a RESET gombot az 5 ledes tartozékon, amíg a ledék ((η)) és Δ^1 ki nem gyulladnak. Ha a ledék ((η)) és Δ^2 , majd a ledék ((η)), Δ^1 és Δ^2 kigyulladtak, engedje el a RESET gombot.
- A ledék ((η)), Δ^1 , Δ^2 és Δ^3 kétszer egymás után röviden kigyulladnak, majd folyamatosan égni kezd a led (η).



Ez az eljárás megszünteti az összeköttetést az 5 ledes tartozék és a készülékhez csatlakozó VALAMENNYI tartozék között.

A LED-ES INTERFÉSZ JELZÉSEK MAGYARÁZATA

JELZÉS	A LED SZÍNE	LEÍRÁS
	ZÖLD	Elektromosan táplált tartozék.
((η))	-	Csak WIRELESS típusú led-es tartozékhoz (kommunikáció) Kommunikáció folyamatban a tartozék és a kazán között. A két másodperces szünetű villogások jelentése: <ul style="list-style-type: none"> egy villogás: kommunikációs hiba a kazán és a Távvezérlő között két villogás: kommunikációs hiba a kazán és a második Távvezérlő között (ha felszerelésre került). három villogás: kommunikációs hiba a kazán és a harmadik Távvezérlő között (ha felszerelésre került). négy villogás: kommunikációs hiba a Külső Szondával öt villogás: kommunikációs hiba a Jelismétlővel
	SÁRGA	Az égő működik (3 led)
Δ^1	SÁRGA	A kazán teljesítménye 70%-nál alacsonyabb (5 led) MEGJEGYZÉS: az ECOGEN kazán modellnél a Stirling motor bekapcsolását jelzi
Δ^2	SÁRGA	A kazán teljesítménye 70%-nál magasabb (5 led) MEGJEGYZÉS: az ECOGEN kazán modellnél a kiegészítő égő bekapcsolását jelzi
Δ^3	PIROS	Égő fényjelző: NEM resetálható rendellenesség Villogó fényjelző: resetálható rendellenesség a RESET gomb benyomásával MEGJEGYZÉS: a 3 led-es tartozéknál a rendellenesség mindig resetálható



LÁSD AZ ÁBRÁKAT A KÉZIKÖNYV VÉGÉN AZ A „SECTION” MELLÉKLETBEN.

TERMÉK KÁRTYA

Hőmérséklet-szabályozók termékismertető adatlapja

* _ **		
Osztály		V
Hozzájárulás a környezet fűtésének energetikai hatékonyságához	%	3

* - ** : a készülék adattábláját vegye hivatkozássul.

El aparato puede ser utilizado por niños de edad no inferior a 8 años y personas con capacidades físicas, sensoriales o mentales limitadas o que no tengan experiencia ni conocimientos apropiados, a condición de que estén vigilados o hayan recibido instrucciones sobre el uso seguro del aparato y hayan entendido los peligros relacionados con él. Los niños no deben jugar con el aparato. La limpieza y el mantenimiento que debe realizar el usuario no tienen que ser efectuados por niños sin vigilancia.

ÍNDICE

COMPOSICIÓN DEL KIT	21
INSTALACIÓN	21
COMBINACIÓN CON UN ACCESORIO INALÁMBRICO (REGULADOR CLIMÁTICO O Sonda EXTERIOR).....	21
LEYENDA DE LOS SÍMBOLOS DEL INTERFAZ DE LEDS	22
FICHA PRODUCTO	22

El Kit interfaz de LEDS permite instalar el Panel de Control de la caldera PLATINUM en la pared, en una habitación representativa de la vivienda. Antes de instalar el kit, consultar también las instrucciones del manual de la caldera. Asegurarse de que el kit corresponda al modelo de caldera instalado.

El Kit interfaz de 5 LEDS WIRELESS también se puede utilizar en la caldera con Panel de Control no extraíble (DUO-TEC MP) instalando también el accesorio Control Remoto **A-B1**, como se muestra en la figura 3 en el anexo "SECTION" B al final de este manual de instrucciones.

COMPOSICIÓN DEL KIT

COMPONENTES	3 LEDS	5 LEDS	5 LEDS INALÁMBRICO
Interfaz de 3 LEDS	X		
Interfaz de 5 LEDS (modelo ECOGEN)		X	X
Interfaz de 5 LEDS Wireless			X
Conjunto de 2 tacos y tornillos de pared Ø 8 mm	X	X	X
Base para Emisor (1) (instalación en la pared)	X	X	
Base para Emisor inalámbrico (1) (instalación en la pared)			X
Conjunto de 3 pilas pequeñas de tipo AA -1,5 V.			X

INSTALACIÓN

A continuación se describe el procedimiento que se debe seguir (para las figuras véase el anexo "SECTION" A al final de este manual):

- Cortar la alimentación eléctrica de la caldera.
- Retirar el accesorio de leds **B** de su base **B1** teniendo cuidado de no ejercer una fuerza excesiva.
- Introducir los tres cables que proceden de la regleta **M2** de la caldera en el orificio de la base **B1** que se debe fijar en la pared.
- Conectar los cables **1-2-3** de la regleta de la caldera **M2** a los bornes **(1)-(2)-(3)** de la regleta de la base **B1**, respectivamente.
- Fijar la base **B1** en la pared mediante los tacos y los tornillos que forman parte del suministro del accesorio.
- Para la instalación de los accesorios en las diferentes configuraciones véanse las figuras 1,2,3 en el anexo "SECTION" B al final de este manual de instrucciones.

COMBINACIÓN CON UN ACCESORIO INALÁMBRICO (REGULADOR CLIMÁTICO O SONDA EXTERIOR)

Para accionar la caldera utilizando un accesorio **INALÁMBRICO** ((1)) es necesario realizar un procedimiento de configuración.

Antes de realizar el procedimiento para combinar el/los accesorio/os con el Kit interfaz de 5 LEDS INALÁMBRICO, asegurarse de que la caldera esté alimentada eléctricamente.

CONFIGURACIÓN DE UN NUEVO REGULADOR CLIMÁTICO (ACCESORIO)

Si las unidades que se deben comunicar son más de una (máximo 3), es necesario configurar el nuevo Regulador Climático como unidad 2 o como unidad 3 (en caso de tres unidades).

- Acceder al menú 2 según se describe en las instrucciones del manual de la caldera o del Regulador Climático.
- ((2)) el mando **A** hasta el menú Puesta en marcha y pulsar dicho mando para confirmar.
- ((2)) el mando **A** hasta el menú Unidad operadora y pulsar dicho mando para confirmar.
- ((2)) el mando **A** hasta la línea de programa 40 y pulsar dicho mando para confirmar.
- ((2)) el mando **A** para seleccionar la unidad de ambiente deseada y pulsar dicho mando para confirmar.

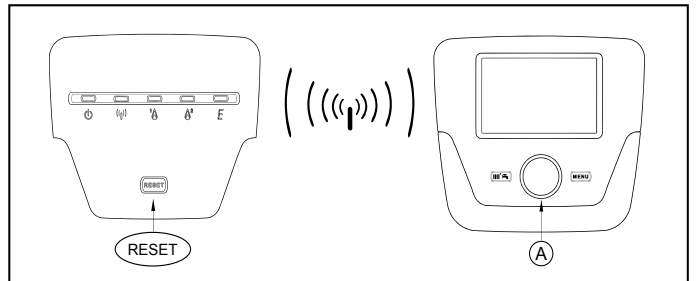

Kit interfaz 5 LEDS INALÁMBRICO

- pulsar su tecla **RESET** hasta que los leds ((1)) y ((2)) se enciendan.

REGULADOR CLIMÁTICO

- Acceder al menú **2** según se describe en las instrucciones del manual de la caldera o del Regulador Climático.
- ((2)) el mando **A** hasta el menú **Puesta en marcha** y pulsar dicho mando para confirmar.
- ((2)) el mando **A** hasta el menú **Radio** y pulsar dicho mando para confirmar.
- ((2)) el mando **A** hasta la línea de programa **120** y pulsar dicho mando para confirmar.
- ((2)) el mando **A** para seleccionar la indicación "**si**", luego pulsar dicho mando para confirmar.

Cuando el Kit interfaz 5 LEDS INALÁMBRICO está conectado por radio al Regulador Climático, los dos leds ((1)) ((2)) se apagan.

ESPAÑOL - es

CONFIGURACIÓN ACCESORIO SONDA EXTERIOR INALÁMBRICA

La sonda exterior inalámbrica y su transmisor se conectan entre sí mediante un cable de 2 hilos. Los cables son intercambiables. La alimentación está garantizada por dos pilas alcalinas tipo AAA de 1,5 V (LR03).

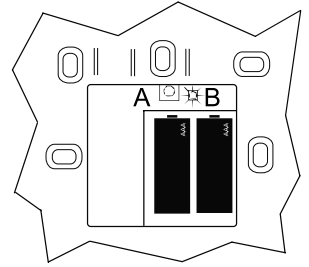

Procedimiento para comunicar los accesorios

- Pulsar la tecla RESET en el Kit interfaz de 5 LED INALÁMBRICO y mantenerla pulsada hasta que se enciendan con luz fija los LEDS ((q)) A², luego soltar la tecla.
- Pulsar la tecla **A** en el transmisor de la sonda exterior inalámbrica durante por lo menos 12 segundos hasta que el LED **B** parpadee rápidamente (durante los 5 primeros segundos la luz del Led permanece fija, en los 5 segundos siguientes parpadea lentamente, luego inicia un parpadeo rápidamente).
- La comunicación se establece cuando el LED ((q)) del Kit interfaz de 5 LED INALÁMBRICO realiza dos parpadeos rápidos y los LED ((q)) se encienden con luz fija.
- Pulsar otra vez brevemente la tecla **A** en el transmisor de la sonda exterior inalámbrica, hasta que el LED se apague.

Procedimiento para comprobar la comunicación entre los accesorios

- Pulsar la tecla **A** en el transmisor de la sonda exterior inalámbrica durante 3 - 8 segundos, hasta que el LED parpadee lentamente.
- Si la comunicación radio funciona, el LED ((q)) en el Kit interfaz 5 LED INALÁMBRICO se enciende brevemente cada 10 segundos.
- Después de la prueba, pulsar otra vez brevemente la tecla **A** en el transmisor de la sonda exterior inalámbrica hasta que el LED se apague.

Procedimiento para eliminar la comunicación entre los accesorios

- Pulsar la tecla RESET en el Kit interfaz 5 LED INALÁMBRICO y mantenerla pulsada. Después de unos 5 segundos se encienden en sucesión los LED ((q)) A¹, los LED ((q)) A² y los LED ((q)) A³; soltar la tecla RESET.
- Los LED ((q)) A¹ A² E realizan dos parpadeos rápidos, luego se enciende con luz fija el LED ((q)).



Este procedimiento elimina la comunicación entre el Kit interfaz 5 LED INALÁMBRICO y TODOS los accesorios conectados al aparato.

LEYENDA DE LOS SÍMBOLOS DEL INTERFAZ DE LEDS

SÍMBOLO	COLOR DEL LED	DESCRIPCIÓN
	VERDE	Accesorio alimentado eléctricamente.
	-	Solamente para accesorio de leds de tipo INALÁMBRICO (comunicación) Comunicación en curso entre el accesorio y la caldera. Significado de los parpadeos seguidos de una pausa de dos segundos: <ul style="list-style-type: none"> - un parpadeo: error de comunicación entre la caldera y el Regulador Climático - dos parpadeos: error de comunicación entre la caldera y el segundo Regulador Climático (si está instalado) - tres parpadeos: error de comunicación entre la caldera y el tercer Regulador Climático (si está instalado) - cuatro parpadeos: error de comunicación con la Sonda Exterior - cinco parpadeos: error de comunicación con el Repetidor de Señal
	AMARILLO	Quemador en funcionamiento (3 leds)
	AMARILLO	Potencia de la caldera inferior al 70% (5 leds) <i>NOTA: para el modelo de caldera ECOGEN, indica el encendido del motor Stirling</i>
	AMARILLO	Potencia de la caldera superior al 70% (5 leds) <i>NOTA: para el modelo de caldera ECOGEN, indica el encendido del quemador suplementario</i>
	ROJO	Luz fija: anomalía que NO se puede resetear Luz intermitente: anomalía que se puede rearmar pulsando la tecla de RESET NOTA: para el accesorio de 3 leds la anomalía se puede rearmar siempre



VÉANSE LAS FIGURAS AL FINAL DE ESTE MANUAL EN EL ANEXO "SECTION" A.

FICHA PRODUCTO

Ficha de producto para controles de temperatura

* _ **		
Clase		V
Contribución a la eficacia energética de la calefacción del ambiente	%	3

* - ** : hacer referencia a los datos de placa del dispositivo.

O aparelho pode ser usado por crianças com idade não inferior a 8 anos e por pessoas com capacidades físicas, sensoriais ou mentais limitadas, ou sem a experiência ou o conhecimento necessários, desde que sob supervisão ou após terem recebido instruções relativas ao uso seguro do aparelho e à compreensão dos perigos inerentes ao mesmo. As crianças não devem brincar com o aparelho. A limpeza e a manutenção destinadas a serem executadas pelo utilizador, não devem ser levadas a cabo por crianças sem supervisão.

ÍNDICE

COMPOSIÇÃO DO KIT	24
INSTALAÇÃO	24
RECONHECIMENTO DE UM ACESSÓRIO SEM FIOS (REGULADOR CLIMÁTICO OU Sonda EXTERIOR)	24
LEGENDA SÍMBOLOS INTERFACE POR LEDS	25
FICHA DO PRODUTO	25

Na tentativa de constantemente melhorar os nossos produtos, reservamo-nos o direito de modificar os dados expressos nesta documentação a qualquer momento e sem pré-aviso. A presente documentação é um suporte informativo e não pode ser considerado como um contrato para terceiros.

O Kit interface por LED permite a instalação do Painel de Controlo da caldeira PLATINUM, num compartimento representativo da habitação. Antes de proceder à montagem do kit, consultar também as instruções do manual da caldeira. Assegure-se que o kit é compatível com o modelo de caldeira instalado.

O Kit interface 5 LED SEM FIOS pode ser utilizado também na caldeira com Painel de Controlo inamovível (DUO-TEC MP) instalando também o acessório Controlo Remoto **A-B1** como se ilustra na figura 3 do anexo "SECTION" B no final destas instruções.

COMPOSIÇÃO DO KIT

COMPONENTES	3 LED's	5 LED's	5 LED's SEM FIOS
Interface 3 LED's	X		
Interface 5 LED's (modelo ECOGEN)		X	X
Interface 5 LED's sem fios			X
Conjunto de buchas e parafusos de muro Ø 8 mm	X	X	X
Base para emissor (1) (instalação na parede)	X	X	
Base para emissor SEM FIOS (1) (instalação na parede)			X
Conjunto de 3 pilhas tipo AA - 1,5 V.			X

INSTALAÇÃO

O procedimento a executar é o seguinte (consultar as figuras no anexo "SECTION" A no fim deste manual):

- Interromper o fornecimento de alimentação elétrica à caldeira.
- Remover o acessório por led **B** da sua base **B1**, tendo o cuidado de não exercer força excessiva.
- Fazer passar os três cabos, provenientes da placa de terminais **M2** de caldeira, no furo da base **B1** a aplicar na parede.
- Ligar os cabos **1-2-3** da placa de terminais da caldeira **M2** respetivamente aos terminais **(1)-(2)-(3)** da placa de terminais da base **B1**.
- Fixar a base **B1** à parede mediante as buchas e os parafusos fornecidos com o acessório.
- Para a instalação dos acessórios nas diversas configurações ver as figuras 1,2,3 no anexo "SECTION" B no fim deste livro de instruções.

RECONHECIMENTO DE UM ACESSÓRIO SEM FIOS (REGULADOR CLIMÁTICO OU SONDA EXTERIOR)

Para comandar a caldeira utilizando um acessório **SEM FIOS** (1) é necessário seguir um procedimento de configuração.

Antes de continuar o procedimento para reconhecimento do(s) acessório(s) pelo kit interface 5 leds sem fios, assegure-se que a caldeira está alimentada eletricamente.

CONFIGURAÇÃO DE UM NOVO REGULADOR CLIMÁTICO (ACESSÓRIO)

Se as unidades a combinar são em número superior a um (máximo 3) é necessário configurar o novo Regulador Climático como unidade 2 ou ainda como unidade 3 (no caso de três unidades).

- Aceder ao menu **2** como descrito nas instruções do manual da caldeira ou do Regulador Climático.
- **A** até ao menu **Arranque** e premir o mesmo para confirmar.
- **A** até ao menu **Unidade de comando** e premir o mesmo para confirmar.
- **A** até à linha de programa **40** e premir o mesmo para confirmar.
- **A** para seleccionar a unidade ambiente desejada e premir o mesmo para confirmar.

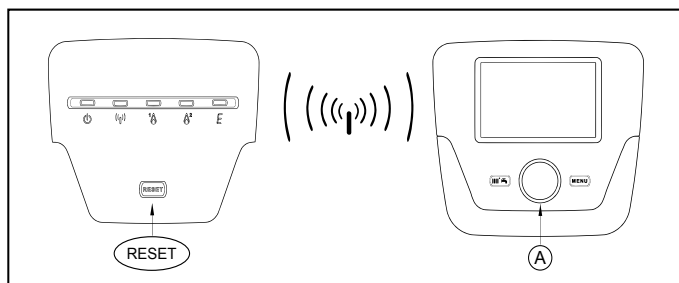

KIT INTERFACE 5 LEDS SEM FIOS

- premir a tecla **RESET** do kit até que os leds (1) e (2) fiquem acesos.

REGULADOR CLIMÁTICO

- Aceder ao menu **2** como descrito nas instruções do manual da caldeira ou do Regulador Climático.
- **A** até ao menu **Arranque** e premir o mesmo para confirmar.
- **A** até ao menu **Rádio** e premir o mesmo para confirmar.
- **A** até à linha de programa **120** e premir o mesmo para confirmar
- **A** para seleccionar a mensagem "**sim**" e então premir o mesmo para confirmar.

Quando o kit interface 5 leds sem fios está ligado via rádio com o Regulador Climático, os dois led (1) e (2) apagam-se.

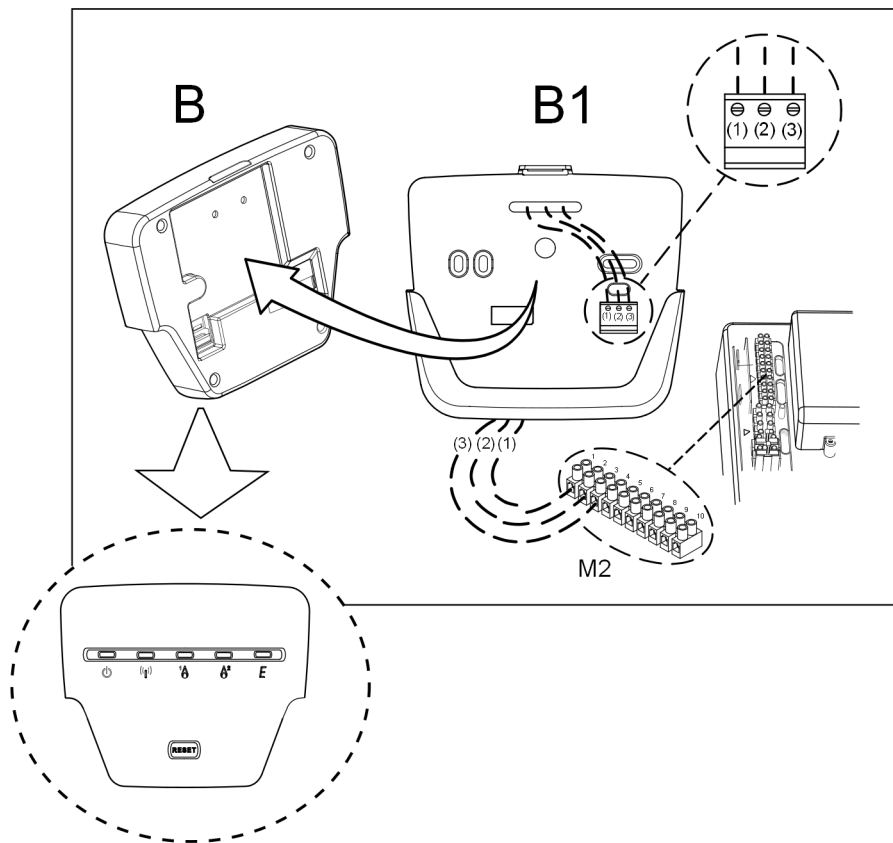

①

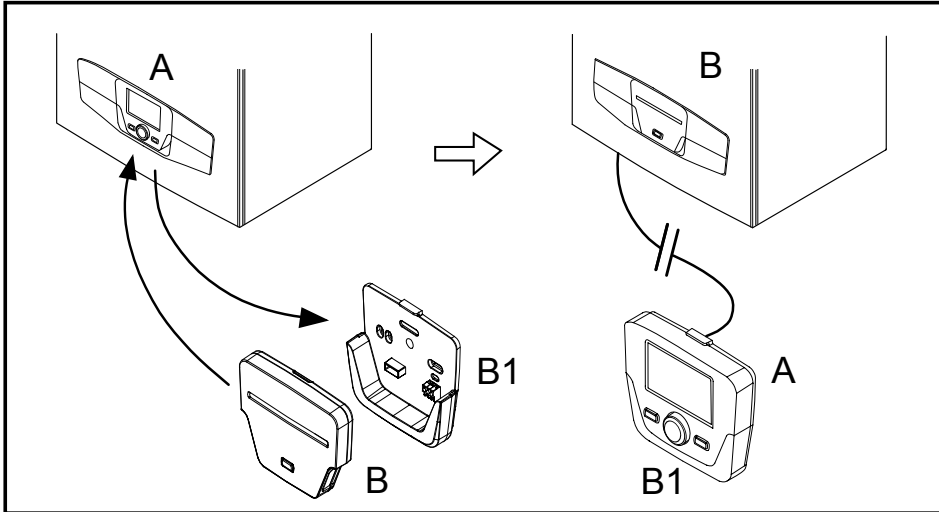

②

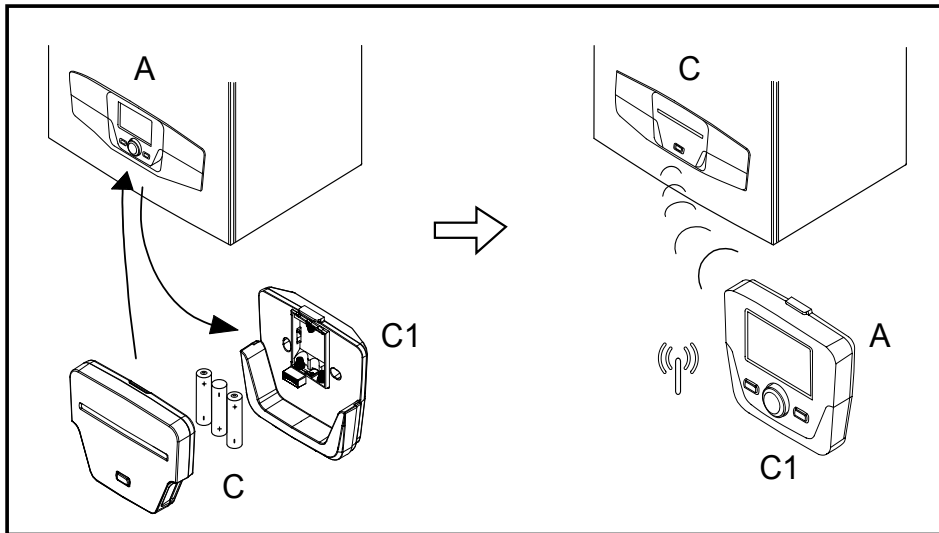

③

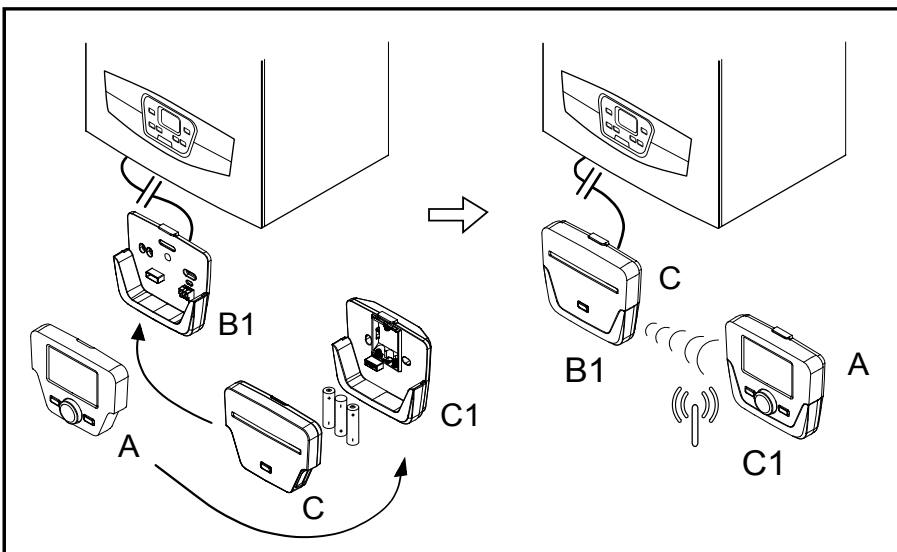



868 MHz
5 dBm



<http://siemens.com/bt/download>

